

# ALM1AQ

Parti accessorie a corredo del motore standard: linguetta (codice 522223).

Le porte "D" e di drenaggio sono lavorate secondo la specifica SAE J1926/1 (ISO 11926-1) relativa a porte filettate con tenuta O-ring.

Drenaggio 9/16-18 UNF profondità utile 12,7 mm.

Accessories supplied with the standard motor: key (code 522223).

"D" and drain ports are machined in compliance with threaded port with O-ring seal in truncated housing SAE J1926/1 (ISO 11926-1).

9/16-18 UNF drain port thread depth 12,7 mm.

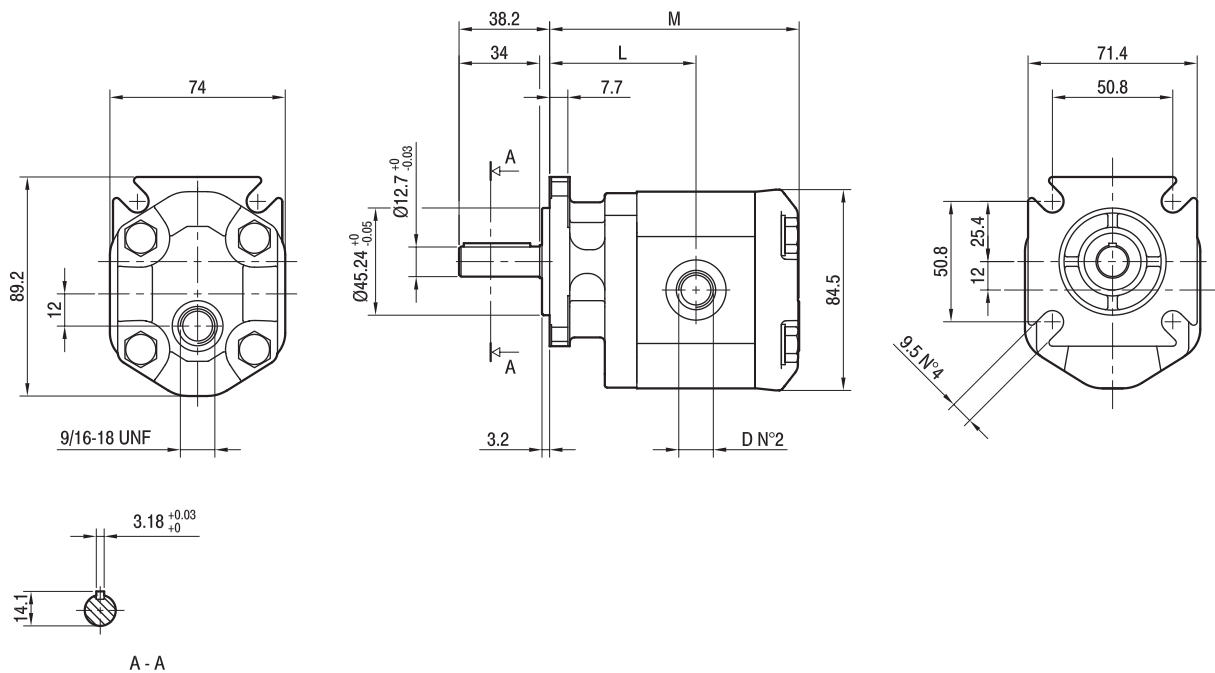

TIPO TYPE	CILINDRATA DISPLACEMENT	PORTATA a 1500 giri/min FLOW at 1500 rev/min	PRESSIONI MASSIME MAX PRESSURE			VELOCITÀ MASSIMA MAX SPEED	DIMENSIONI DIMENSIONS		
			P <sub>I</sub>	P <sub>C</sub>	P <sub>P</sub>		L	M	D
	cm <sup>3</sup> /giro (cm <sup>3</sup> /rev)	litri/min (litres/min)	bar	bar	bar	giri/min (rpm)	mm	mm	
ALM1AQ-R-4-E2	2,8	3,9	250	240	270	5000	61	103	3/4-16 UNF
ALM1AQ-R-5-E2	3,5	4,9	250	240	270	5000	62	105	3/4-16 UNF
ALM1AQ-R-6-E2	4,1	5,9	250	240	270	4000	63	107	3/4-16 UNF
ALM1AQ-R-7-E2	5,2	7,4	230	220	245	3500	64,5	110	3/4-16 UNF
ALM1AQ-R-9-E2	6,2	8,8	230	220	245	3000	66	113	3/4-16 UNF
ALM1AQ-R-11-E2	7,6	10,8	200	190	215	3500	68	117	7/8-14 UNF
ALM1AQ-R-13-E2	9,3	13,3	180	170	195	3000	70,5	122	7/8-14 UNF
ALM1AQ-R-16-E2	11,0	15,7	170	160	185	2500	73	127	7/8-14 UNF

Nel caso di funzionamento a pressioni elevate e intermittenti è possibile una riduzione della resistenza a fatica del corpo.  
 A reduction of body's fatigue strength may occur if the pump is working at elevated and intermittent pressures.

## ALM1-E0

Il motore bidirezionale rappresentato è privo di drenaggio esterno.

La contropressione massima in uscita ( $P_C$ ) non può eccedere i 6 bar.

Parti accessorie a corredo del motore standard: linguetta a disco (codice 522054), dado M10x1 (codice 523015), rosetta elastica spaccata (codice 523004).  
 Porte standard: filetti M6 profondità utile 13 mm.

The bi-directional motor showed is without external drain.

The maximum counterpressure in the outlet ( $P_C$ ) is 6 bar.

Accessories supplied with the standard motor: woodruff key (code 522054), M10x1 exagonal nut (code 523015), washer (code 523004).  
 Standard ports: M6 threads depth 13 mm.

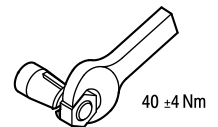
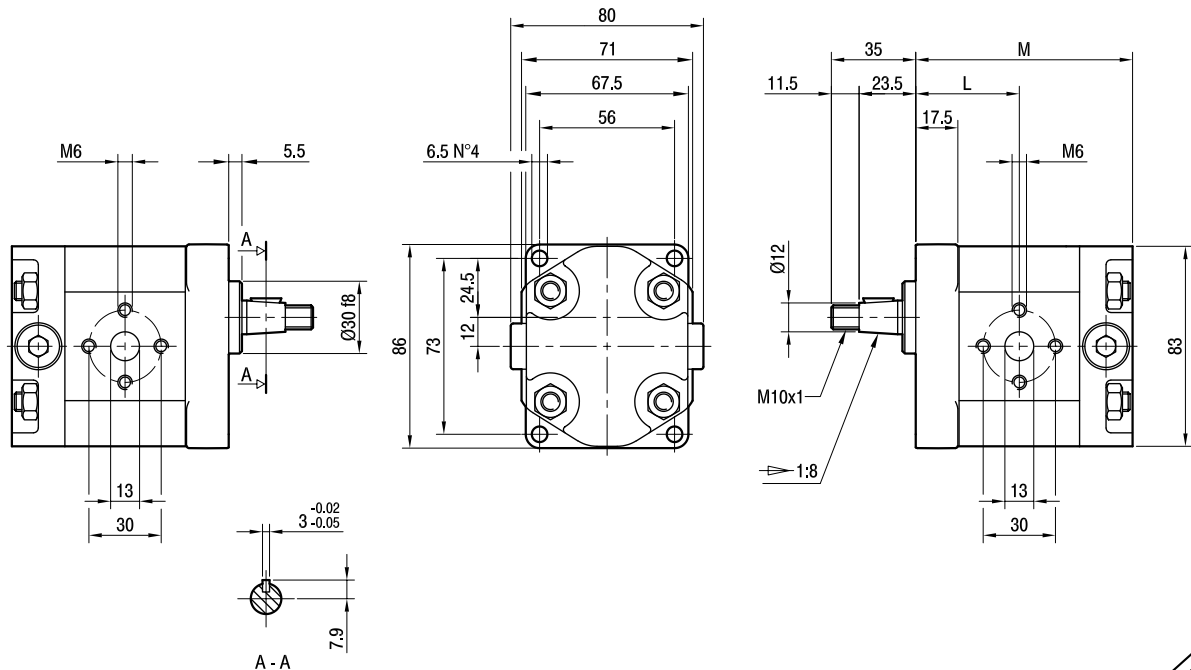

TIPO TYPE	CILINDRATA DISPLACEMENT	PORTATA a 1500 giri/min FLOW at 1500 rev/min	PRESSIONI MASSIME MAX PRESSURE			VELOCITÀ MASSIMA MAX SPEED	DIMENSIONI DIMENSIONS	
			$P_I$	$P_C$	$P_P$		L	M
	cm <sup>3</sup> /giro (cm <sup>3</sup> /rev)	litri/min (litres/min)	bar	bar	bar	giri/min (rpm)	mm	mm
ALM1-R-4-E0	2,8	3,9	250	6	270	5000	42	88
ALM1-R-5-E0	3,5	4,9	250	6	270	5000	43	90
ALM1-R-6-E0	4,1	5,9	250	6	270	4000	44	92
ALM1-R-7-E0	5,2	7,4	230	6	245	4000	45,5	95
ALM1-R-9-E0	6,2	8,8	230	6	245	3800	47	98
ALM1-R-11-E0	7,6	10,8	200	6	215	3200	49	102
ALM1-R-13-E0	9,3	13,3	180	6	195	2600	51,5	107
ALM1-R-16-E0	11,0	15,7	170	6	185	2200	54	112

## ALM1A-E0

Il motore bidirezionale rappresentato è privo di drenaggio esterno.

La contropressione massima in uscita ( $P_C$ ) non può eccedere i 6 bar.

Parti accessorie a corredo del motore standard: linguetta (codice 522070).  
 Monta flangia 50-2 (A-A) secondo norma SAE J744c.

Le porte standard "D" sono lavorate secondo la specifica SAE J1926/1 (ISO 11926-1) relativa a porte filettate con tenuta O-ring.

The bi-directional motor showed is without external drain.

The maximum counterpressure in the outlet ( $P_C$ ) is 6 bar.

Accessories supplied with the standard motor: key (code 522070).

Mounting flange 50-2 (A-A) in compliance with SAE J744c.

"D" standard ports are machined in compliance with threaded port with O-ring seal in truncated housing SAE J1926/1 (ISO 11926-1).

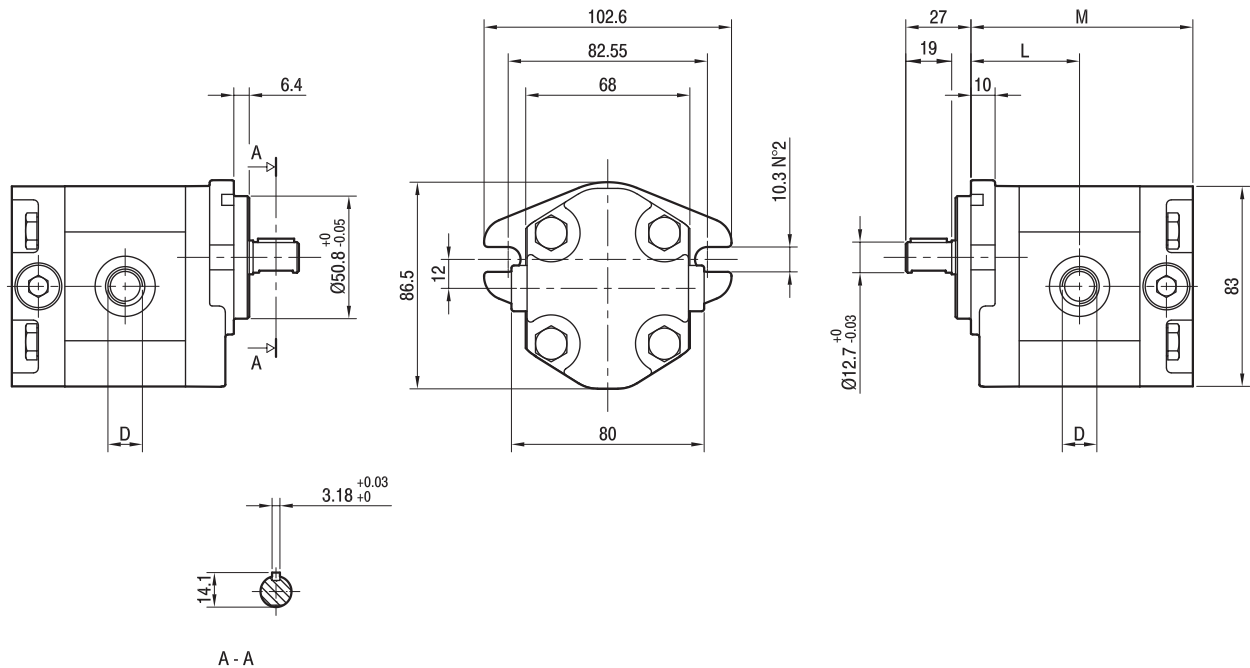

TIPO TYPE	CILINDRATA DISPLACEMENT	PORTATA a 1500 giri/min FLOW at 1500 rev/min	PRESSIONI MASSIME MAX PRESSURE			VELOCITÀ MASSIMA MAX SPEED	DIMENSIONI DIMENSIONS		
			$P_I$	$P_C$	$P_P$		L	M	D
	cm <sup>3</sup> /giro (cm <sup>3</sup> /rev)	litri/min (litres/min)	bar	bar	bar	giri/min (rpm)	mm	mm	
ALM1A-R-4-E0	2,8	3,9	250	6	270	5000	44	90	3/4-16 UNF
ALM1A-R-5-E0	3,5	4,9	250	6	270	5000	45	92	3/4-16 UNF
ALM1A-R-6-E0	4,1	5,9	250	6	270	4000	46	94	3/4-16 UNF
ALM1A-R-7-E0	5,2	7,4	230	6	245	3500	47,5	97	3/4-16 UNF
ALM1A-R-9-E0	6,2	8,8	230	6	245	3000	49	100	3/4-16 UNF
ALM1A-R-11-E0	7,6	10,8	200	6	215	3500	51	104	7/8-14 UNF
ALM1A-R-13-E0	9,3	13,3	180	6	195	3000	53,5	109	7/8-14 UNF
ALM1A-R-16-E0	11,0	15,7	170	6	185	2500	56	114	7/8-14 UNF

Nel caso di funzionamento a pressioni elevate e intermittenti è possibile una riduzione della resistenza a fatica del corpo.  
 A reduction of body's fatigue strength may occur if the pump is working at elevated and intermittent pressures.

## ALM2-E0

Il motore bidirezionale rappresentato è privo di drenaggio esterno.

La contropressione massima in uscita ( $P_C$ ) non può eccedere i 6 bar.

Parti accessorie a corredo del motore standard: linguetta a disco (codice 522057), dado M12x1.5 (codice 523016), rosetta elastica spaccata (codice 523005).

Porte standard: filetti M8 profondità utile 17 mm.

Disponibile su richiesta albero conico con linguetta a disco di spessore 3,2 mm ("T3").

The bi-directional motor showed is without external drain.

The maximum counterpressure in the outlet ( $P_C$ ) is 6 bar.

Accessories supplied with the standard motor: woodruff key (code 522057), M12x1.5 exagonal nut (code 523016), washer (code 523005).

Standard ports: M8 threads depth 17 mm.

The tapered shaft is also available with 3,2 mm key ("T3").

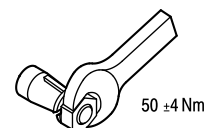
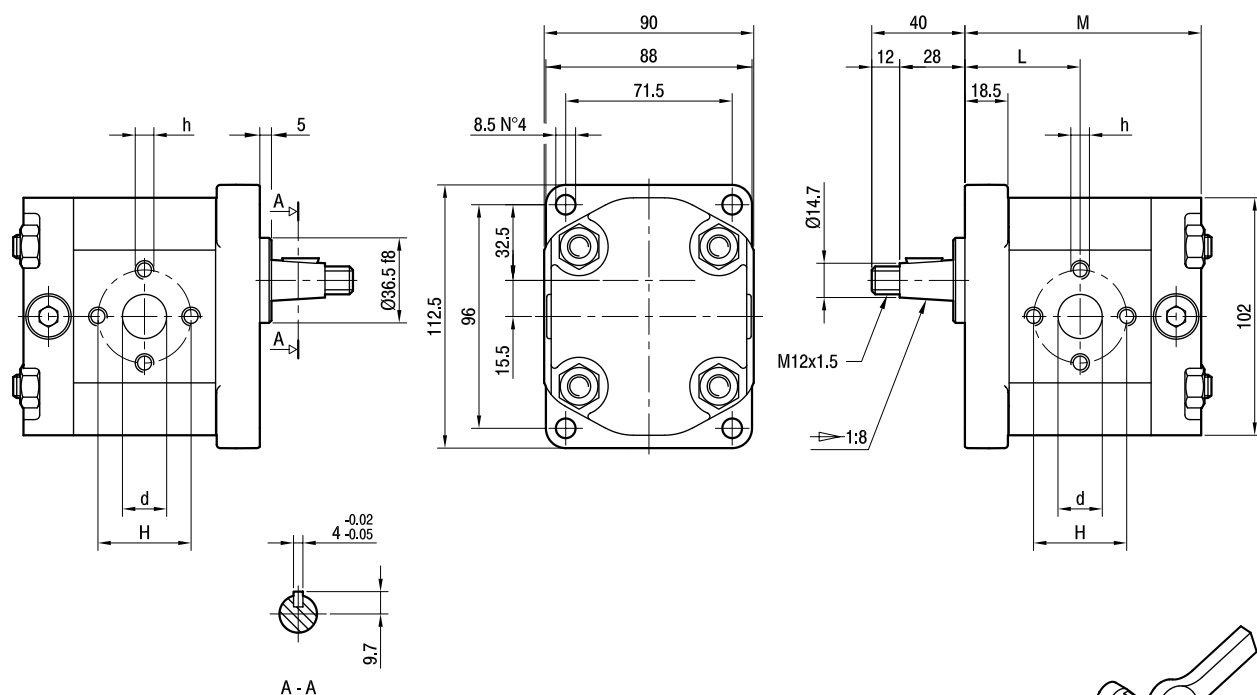

TIPO TYPE	CILINDRATA DISPLACEMENT	PORTATA a 1500 giri/min FLOW at 1500 rev/min	PRESSIONI MASSIME MAX PRESSURE			VELOCITÀ MASSIMA MAX SPEED	DIMENSIONI DIMENSIONS				
			$P_1$	$P_C$	$P_p$		L	M	d	h	H
	cm <sup>3</sup> /giro [cm <sup>3</sup> /rev]	litri/min [litres/min]	bar	bar	bar	giri/min [rpm]	mm	mm	mm	mm	mm
ALM2-R-6-E0	4,5	6,4	250	6	270	4000	45,5	93,5	13	M6	30
ALM2-R-9-E0	6,4	9,1	250	6	270	4000	47	96,5	13	M6	30
ALM2-R-10-E0	7	10	250	6	270	4000	47,5	97,5	13	M8	40
ALM2-R-12-E0	8,3	11,8	250	6	270	3500	48,5	99,5	13	M8	40
ALM2-R-13-E0	9,6	13,7	250	6	270	3000	49,5	101,5	13	M8	40
ALM2-R-16-E0	11,5	16,4	230	6	250	4000	51	104,5	19	M8	40
ALM2-R-20-E0	14,1	20,1	230	6	250	4000	53	108,5	19	M8	40
ALM2-R-22-E0	16,0	22,8	210	6	225	4000	54,5	111,5	19	M8	40
ALM2-R-25-E0	17,9	25,5	210	6	225	3600	56	114,5	19	M8	40
ALM2-R-30-E0	21,1	30,1	180	6	195	3200	58,5	119,5	19	M8	40
ALM2-R-34-E0	23,7	33,7	180	6	195	3000	60,5	123,5	19	M8	40
ALM2-R-37-E0	25,5	36,4	170	6	185	2800	62	126,5	19	M8	40
ALM2-R-40-E0	28,2	40,1	170	6	185	2500	64	130,5	19	M8	40

## ALM2A-E0

Il motore bidirezionale rappresentato è privo di drenaggio esterno.

La contropressione massima in uscita ( $P_C$ ) non può eccedere i 6 bar.

Parti accessorie a corredo del motore standard: linguetta (codice 522067).

Monta flangia 82-2 (A) secondo norma SAE J744c.

Le porte standard sono lavorate secondo la specifica SAE J1926/1 (ISO 11926-1) relativa a porte filettate con tenuta O-ring. Filetto 1/4-28 UNF profondità utile 16 mm.

The bi-directional motor showed is without external drain.

The maximum counterpressure in the outlet ( $P_C$ ) is 6 bar.

Accessories supplied with the standard motor: key (code 522067).

Mounting flange 82-2 (A) in compliance with SAE J744c.

Standard ports are machined in compliance with threaded port with O-ring seal in truncated housing SAE J1926/1 (ISO 11926-1). 1/4-28 UNF thread depth 16 mm.

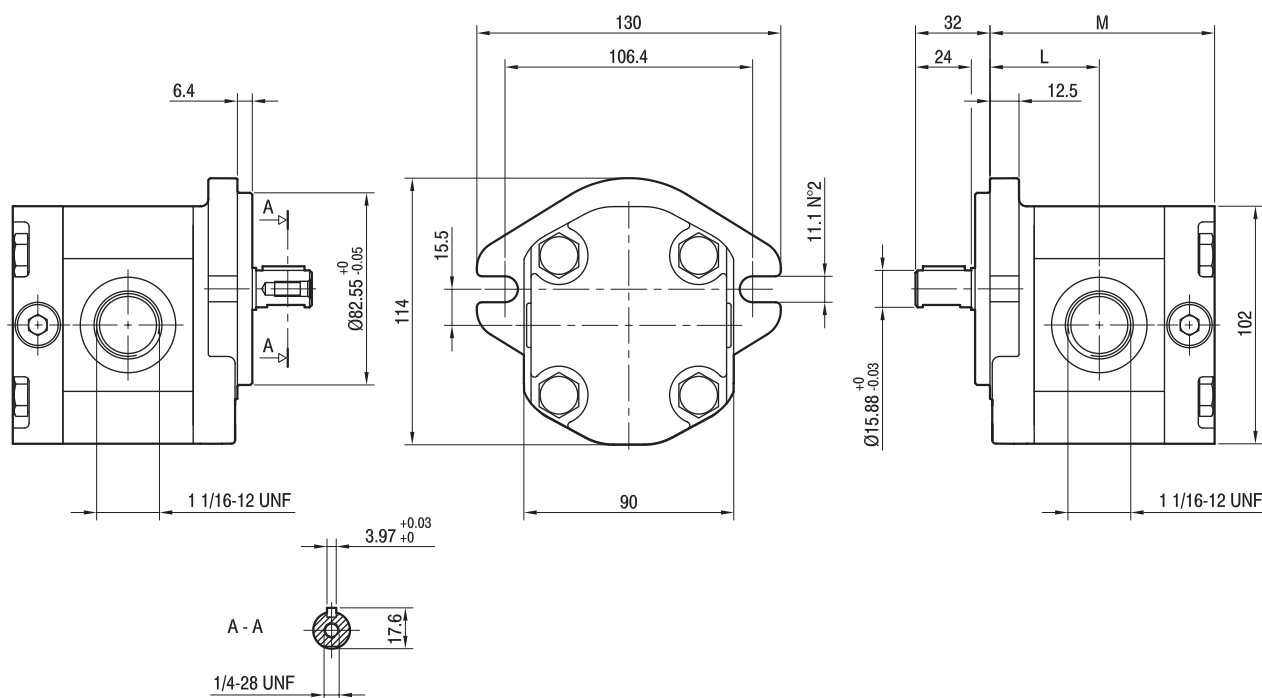

TIPO TYPE	CILINDRATA DISPLACEMENT	PORTATA a 1500 giri/min FLOW at 1500 rev/min	PRESSIONI MASSIME MAX PRESSURE			VELOCITÀ MASSIMA MAX SPEED	DIMENSIONI DIMENSIONS	
			$P_I$	$P_C$	$P_P$		L	M
	cm <sup>3</sup> /giro (cm <sup>3</sup> /rev)	litri/min (litres/min)	bar	bar	bar	giri/min (rpm)	mm	mm
ALM2A-R-6-E0	4,5	6,4	250	6	270	4000	45,5	93,5
ALM2A-R-9-E0	6,4	9,1	250	6	270	4000	47	96,5
ALM2A-R-10-E0	7	10	250	6	270	4000	47,5	97,5
ALM2A-R-12-E0	8,3	11,8	250	6	270	4000	48,5	99,5
ALM2A-R-13-E0	9,6	13,7	250	6	270	4000	49,5	101,5
ALM2A-R-16-E0	11,5	16,4	230	6	250	4000	51	104,5
ALM2A-R-20-E0	14,1	20,1	230	6	250	3200	53	108,5
ALM2A-R-22-E0	16,0	22,8	210	6	225	2800	54,5	111,5
ALM2A-R-25-E0	17,9	25,5	210	6	225	2500	56	114,5
ALM2A-R-30-E0	21,1	30,1	180	6	195	2200	58,5	119,5
ALM2A-R-34-E0	23,7	33,7	180	6	195	2000	60,5	123,5
ALM2A-R-37-E0	25,5	36,4	170	6	185	1800	62	126,5
ALM2A-R-40-E0	28,2	40,1	170	6	185	1800	64	130,5

Nel caso di funzionamento a pressioni elevate e intermittenti è possibile una riduzione della resistenza a fatica del corpo.

A reduction of body's fatigue strength may occur if the pump is working at elevated and intermittent pressures.